

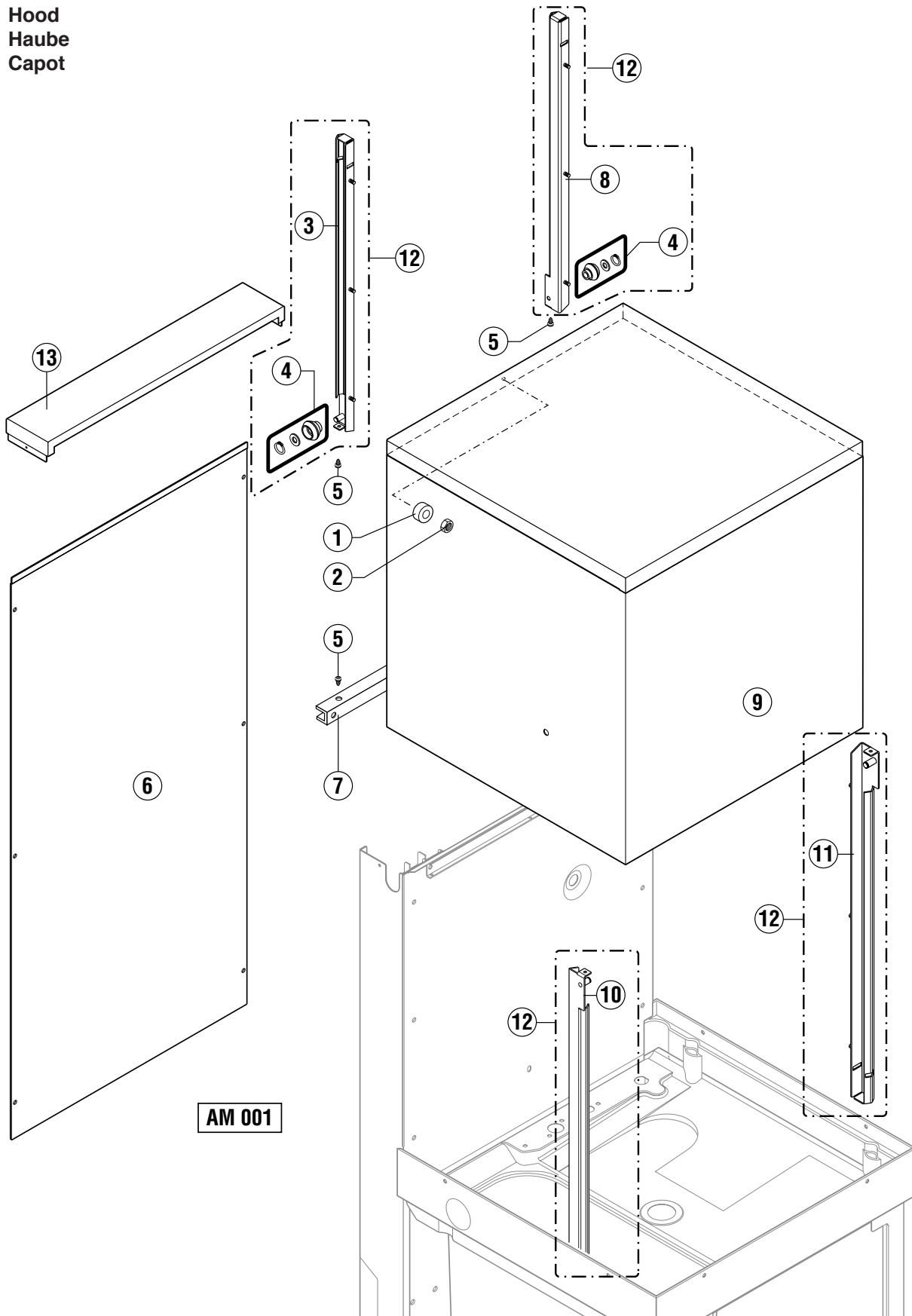

Geschirrspülmaschine ecomaxTM 650

Hood
Haube
Capot



AM 001

key no. Pos.-Nr. réf.	part no. Teile-Nr. no. pièce	part name Teile-Benennung nom de la pièce	model Modell modèle
1	166 964	Magnet Magnet Aimant	
2	602 507	Nut M4 DIN985 Mutter M4 DIN985 Ecrou M4 DIN985	
3	898 013-1	Rail Schiene Rail	
4	898 080-1	Kit 4x Circlips for shafts FST10 DIN471, 4x Washer ø10,5 DIN433, 4x Roller Kit 4x Sicherungsring FST10 DIN471, 4x Scheibe ø10,5 DIN433, 4x Deltarolle Kit 4x Circlips extérieur FST10 DIN471, 4x Rondelle ø10,5 DIN433, 4x Rouleau	
5	228 828	Stopper Puffer Bouchon	
6	898 041-1	Back side cover Rückseitenverkleidung Panneau arrière	(only on option) (nur auf Wunsch) (seulement en option)
7	324 435	Support Anschlag Butée	
8	898 009-1	Rail Schiene Rail	
9	898 234-1	Hood cpl. Haube kpl. Capot cpl.	including pos. (1 & 2) beinhaltet Pos. (1 & 2) contient pos. (1 & 2)
10	898 009-2	Rail guide Schienenführung Guidage de rail	
11	898 013-2	Rail guide Schienenführung Guidage de rail	
12	898 275-1	Service kit (Rail) Service kit (Schiene) Service kit (Rail)	
13	898 283-1	Cover Abdeckung Couvercle	(only on option) (nur auf Wunsch) (nur auf Wunsch)

**Handle
Bügel
Poignée**

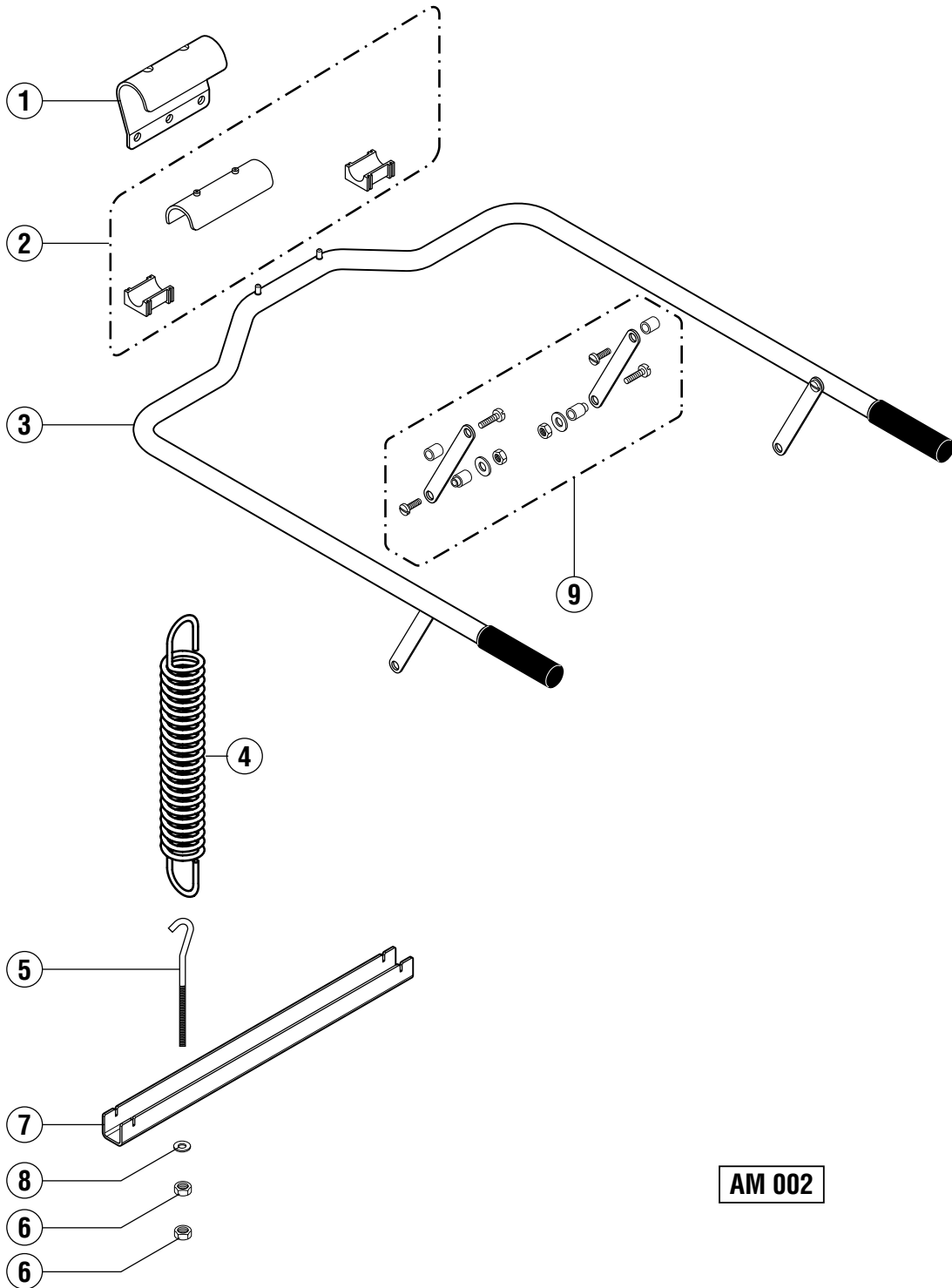

AM 002

key no. Pos.-Nr. réf.	part no. Teile-Nr. no. pièce	part name Teile-Benennung nom de la pièce	model Modell modèle
1	898 027-1	Bracket Federaufhängung Accrochage des ressorts	
2	898 081-1	Kit 1x Bearing, 2x Bearing Kit 1x Federlagerung, 2x Kunststofflager Kit 1x Coussinet, 2x Palier	
3	898 236-1	Door lift handle Rohrbügel Poignée	
4	898 028-1	Spring Zugfeder Ressort	
5	898 051-1	Hook Federhaken Crochet	
6	602 492	Nut M8 DIN934 Mutter M8 DIN934 Ecrou M8 DIN934	
7	898 026-1	Mounting bracket Federhalterung Equerre de fixation	
8	602 287	Washer ø8,4 DIN125 Scheibe ø8,4 DIN125 Rondelle ø8,4 DIN125	
9	898 082-1	Kit Door link, Spacer, Spacer, Mushroom head screw, Nut, Washer Kit Lasche, Distanzhülse, Buchse, Becherschraube, Mutter, Scheibe Kit Bielle porte, Douille d'écartement, Entretoise, Vis, Ecrou, Rondelle	

Tank and support
Tank und Untergestell
Bac et socle

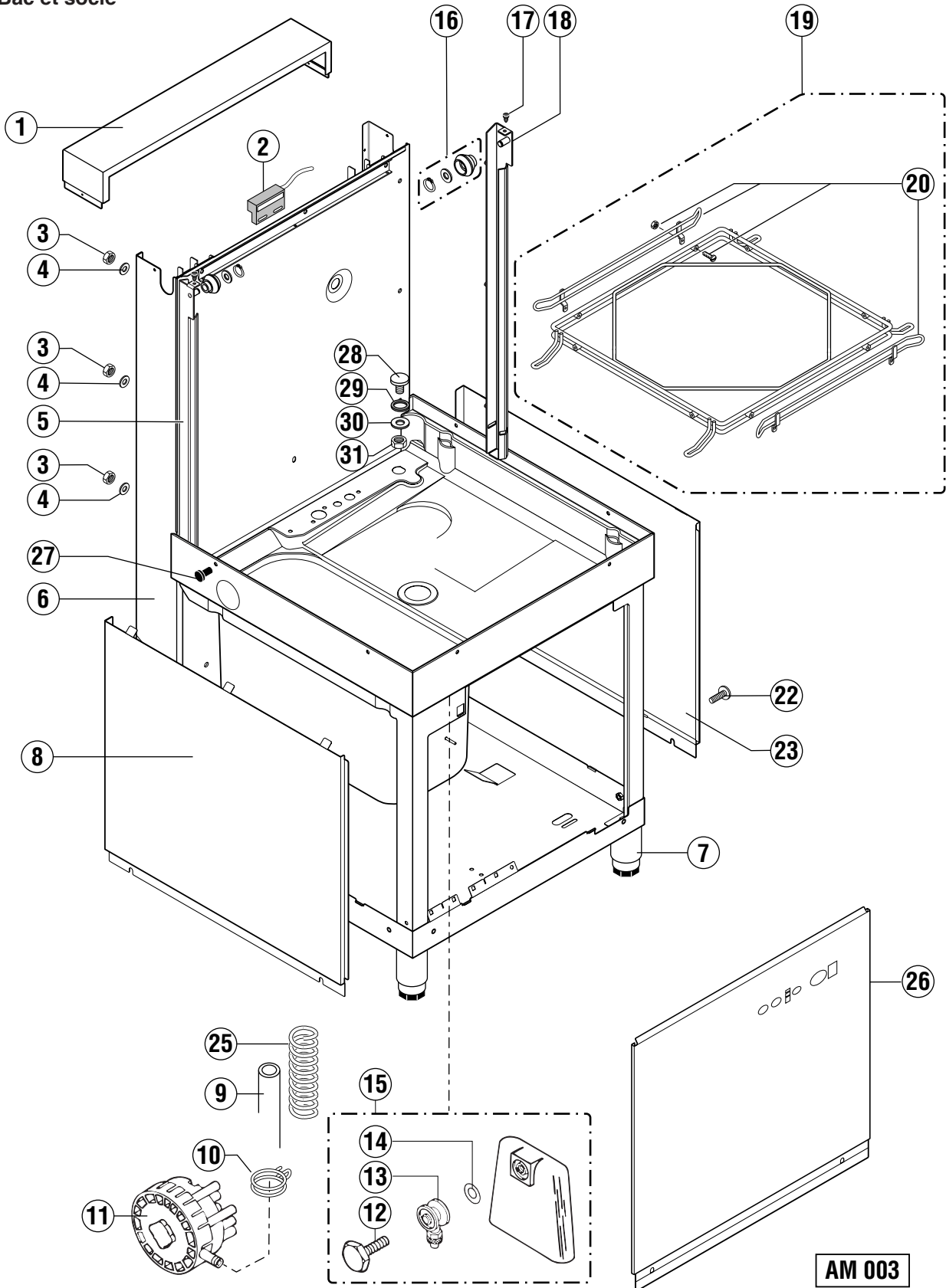

Tank and support
Tank und Untergestell
Bac et socle

key no. Pos.-Nr. réf.	part no. Teile-Nr. no. pièce	part name Teile-Benennung nom de la pièce		model Modell modèle
1	898 283-1	Back side cover Rückseitenabdeckung Couvercle du panneau arrière		
2	775 491-1	Reed switch Magnetschalter Contact magnétique		
3	602 502	Nut Mutter Ecrou	M6 DIN985 M6 DIN985 M6 DIN985	
4	602 286	Washer Scheibe Rondelle	ø6,4 DIN125 ø6,4 DIN125 ø6,4 DIN125	
5	898 009-2	Rail guide Schienenführung Guidage de rail		
6	898 193-2	Tank and frame Tank mit Rückwand Bac et chassis	(without rinse pump) (ohne Spülpumpe) (sans pompe de rinçage)	
	898 193-3	Tank and frame Tank mit Rückwand Bac et chassis	(with rinse pump) (mit Spülpumpe) (avec pompe de rinçage)	
7	899 605-3	Adjustable feet Verstellfuß Pied réglable		
8	898 102-1	Side panel Seitenverkleidung Panneau latéral		
9	898 252-3	Hose Schlauch Tuyau		
10	324 510-81	Hose clamp Schlauchklemme Collier		
11	378 758-5	Pressure switch Druckschalter Pressostat	see wiring diagramme siehe Schaltplan voir schéma électrique	
12	139 321-180	Screw Düsenschraube Vis		
13	139 321-202	End piece Verbindungsstück Raccord		
14	139 321-178	Gasket Dichtung Joint	10,8 x 2,6mm 10,8 x 2,6mm 10,8 x 2,6mm	
15	139 321-47	Air trap assy. Luftkammer kompl. Cloche cpl.	including pos. beinhaltet Pos. contient pos.	(12, 13 & 14) (12, 13 & 14) (12, 13 & 14)

Tank and support
Tank und Untergestell
Bac et socle

key no. Pos.-Nr. réf.	part no. Teile-Nr. no. pièce	part name Teile-Benennung nom de la pièce	model Modell modèle
16	898 080-1	Kit 4x Circlips for shafts FST10 DIN471, 4x Washer \varnothing 10,5 DIN433, 4x Roll Kit 4x Sicherungsring FST10 DIN471, 4x Scheibe \varnothing 10,5 DIN433, 4x Deltarolle Kit 4x Circlips extérieur FST10 DIN471, 4x Rondelle \varnothing 10,5 DIN433, 4x Rouleau	
17	228 828	Stopper Puffer Bouchon	
18	898 013-2	Rail guide Schienenführung Guidage de rail	
19	898 070-1	Basket frame cpl. Korbrahmen kpl. Cadre de panier cpl.	
20	898 083-1	Kit 2x Rack guide, 4x Screw M4x20 DIN84, Nut M4 DIN985 Kit 2x Führung, 4x Schraube M4x20 DIN84, Mutter M4 DIN985 Kit 2x Guide du casier, 4x Vis M4x20 DIN84, Ecrou M4 DIN985	
22	103 099	Screw 4,8 x 16 Schraube 4,8 x 16 Vis 4,8 x 16	
23	898 105-1	Side panel Seitenverkleidung Panneau latéral	
25	324 381	Spring Feder Ressort	
26	898 199-1	Front panel Frontverkleidung Panneau frontal	
27	324 483	Plug Stopfen Bouchon	
28	869 137-3	Plug Stopfen Bouchon	
29	168 611-24	Gasket Dichtung Joint	
30	696 943-30	Washer Scheibe Rondelle	
31	602 502	Nut Mutter Ecrou	

Filters and tankheating
Siebe und Tankheizung
Filtres et chauffage du bac

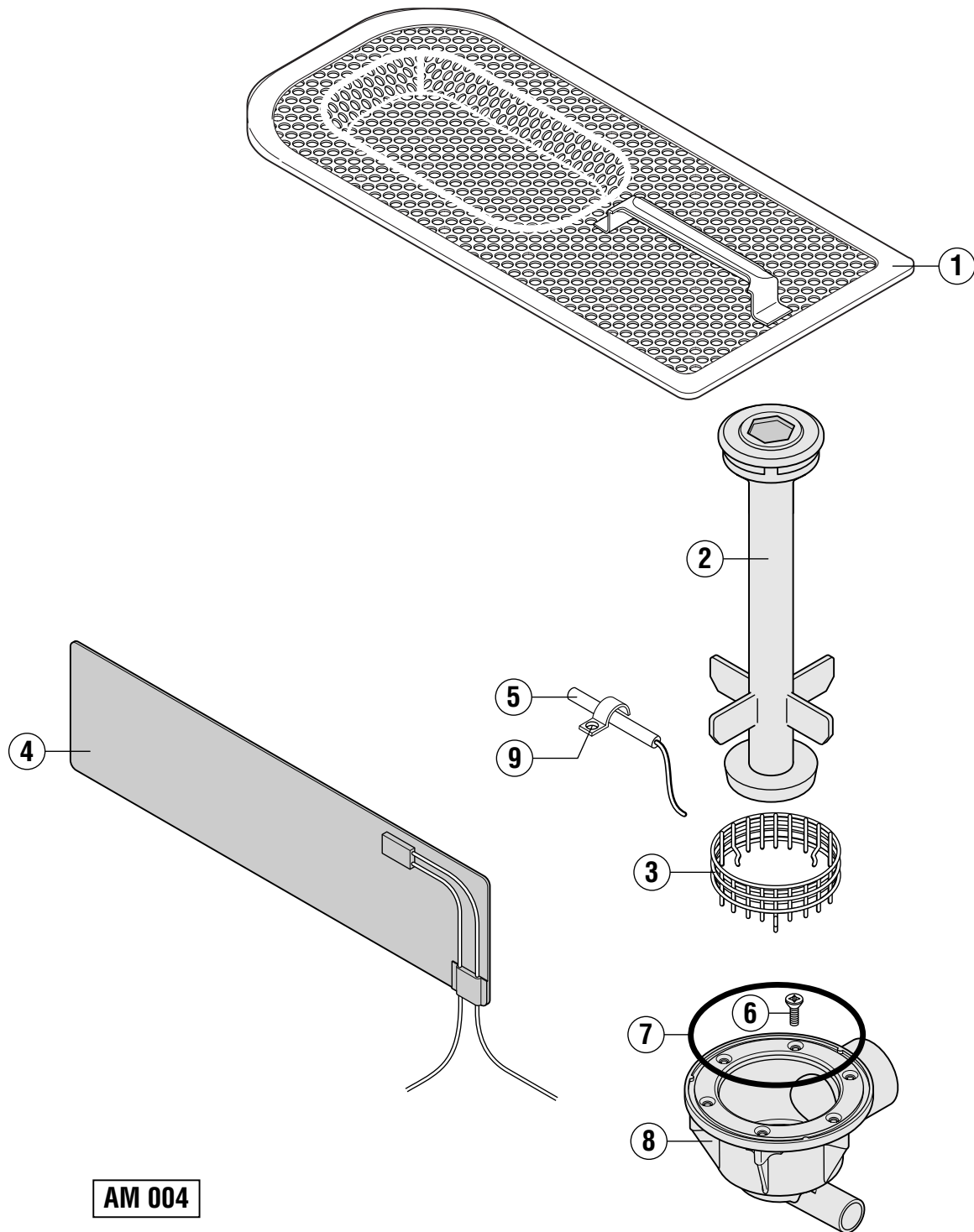

AM 004

key no. Pos.-Nr. réf.	part no. Teile-Nr. no. pièce	part name Teile-Benennung nom de la pièce	model Modell modèle
1	898 189-1	Tank strainer Tanksieb Filtre	
2	898 185-1	Overflow pipe Überlaufrohr Tube trop-plein (only on machines without drain pump) (nur bei maschinen ohne Ablaufpumpe) (seulement pour machines sans pompe de vidange)	
3	775 405-1	Drain strainer Ablaufsieb Filtre de vidange	
4	898 126-1	Heating foil Heizfolie Enveloppe de chauffage	
5	775 612-1	Temperature sensor Temperaturfühler Bulbe	
6	600 699	Screw Schraube Ecrou	
7	276 903-28	O-ring O-Ring Joint torique	
8	898 202-1	Drain body Ablaufgehäuse Corps de vidange	
9	775 472-1	Clamp Klammer Bride de fixation	

Fill, drain, booster & wash pump
(without rinse pump)
Füllung, Ablauf, Erhitzer & Waschpumpe
(ohne Spülpumpe)
Remplissage, vidange, chaudière & pompe de lavage
(sans pompe de rinçage)

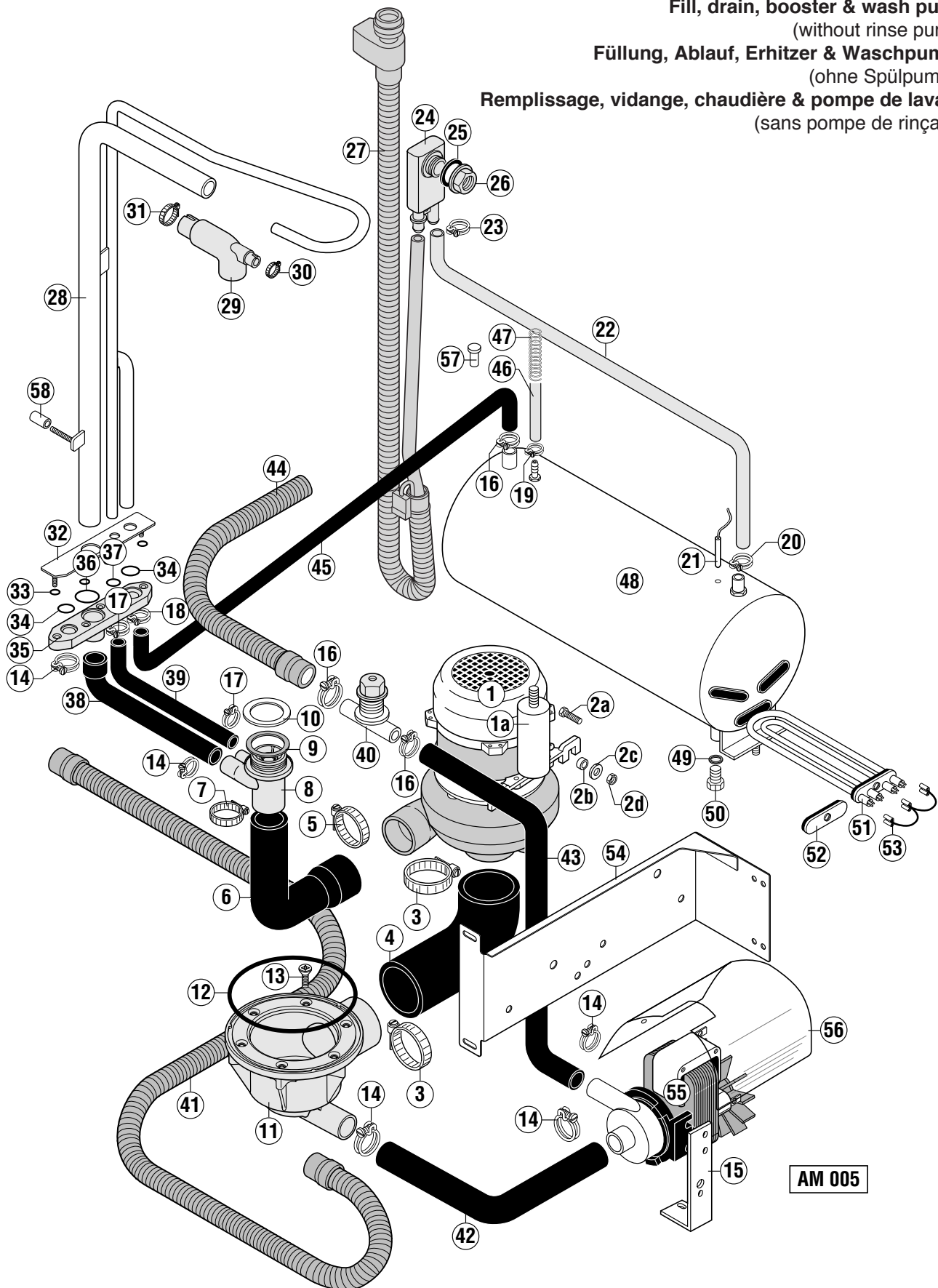

AM 005

Fill, drain, booster & wash pump (without rinse pump)
Füllung, Ablauf, Erhitzer & Waschpumpe (ohne Spülpumpe)
Remplissage, vidange, chaudière & pompe de lavage (sans pompe de rinçage)

key no. Pos.-Nr. réf.	part no. Teile-Nr. no. pièce	part name Teile-Benennung nom de la pièce	model Modell modèle
1	898 253-1	Wash pump Waschpumpe Pompe de lavage	
1a	226 568-13	Capacitor Kondensator Condensateur	
2a	602 571	Srew Schraube Vis M 6 x 20	
2b	898 047-1	Spacer Distanzring Rondelle d'espacement	
2c	603 362	Washer Scheibe Rondelle	
2d	602 491	Nut Mutter Ecrou M 6	
3	166 513-9	Hose clamp Schlauchschelle Collier	
4	898 176-1	Hose Schlauch Tuyau	
5	166 513-3	Hose clamp Schlauchschelle Collier	
6	898 175-1	Hose Schlauch Tuyau	
7	323 945-53	Hose clamp Schlauchschelle Collier	
8	898 194-1	Lower wash arm guide Untere Wascharmführung Guidage inférieur de bras de lavage	
9	172 986-19	Gasket Dichtung Joint	
10	898 263-1	Washer Scheibe Rondelle	
11	898 202-1	Drain body Ablaufgehäuse Corps de vidange	
12	276 903-28	O-ring O-Ring Joint torique	

Fill, drain, booster & wash pump (without rinse pump)

Füllung, Ablauf, Erhitzer & Waschpumpe (ohne Spülpumpe)

Remplissage, vidange, chaudière & pompe de lavage (sans pompe de rinçage)

key no. Pos.-Nr. réf.	part no. Teile-Nr. no. pièce	part name Teile-Benennung nom de la pièce	model Modell modèle
13	600 699	Srew Schraube Vis	
14	323 945-33	Hose clamp Schlauchklemme Collier	
15	898 230-1	Support Stütze Support (only on machines with drain pump) (nur bei Maschinen mit Ablaufpumpe) (seulement pour les machines sans pompe de vidange)	
16	323 945-29	Hose clamp Schlauchklemme Collier	
17	323 945-21	Hose clamp Schlauchklemme Collier	
18	323 945-25	Hose clamp Schlauchklemme Collier	
19	324 510-68	Hose clamp Schlauchklemme Collier	
20	323 945-18	Hose clamp Schlauchklemme Collier	
21	775 612-1	Temperature Probe Temperaturfühler Sonde de Température	
22	775 559-4	Hose Schlauch Tuyau	
23	323 945-15	Hose clamp Schlauchklemme Collier	
24	775 759-1	Back flow preventer Rückflussverhinderer Brise vide	
25	775 305-1	Gasket Dichtung Joint	
26	324 384	Nut Mutter Ecrou	
27	898 045-5	Aquastop Füllschlauch Aquastop	
28	898 215-1	Manifold Steigleitung Colonne	

Fill, drain, booster & wash pump (without rinse pump)
Füllung, Ablauf, Erhitzer & Waschpumpe (ohne Spülpumpe)

Remplissage, vidange, chaudière & pompe de lavage (sans pompe de rinçage)

key no. Pos.-Nr. réf.	part no. Teile-Nr. no. pièce	part name Teile-Benennung nom de la pièce	model Modell modèle
29	324 268	Upper wash arm guide Obere Wascharmführung Guidage supérieur de bras de lavage	
30	166 513-4	Hose clamp Schlauchklemme Collier	
31	166 513-1	Hose clamp Schlauchklemme Collier	
32	898 221-1	Fixation plate Befestigungsplatte Plaque de fixation	
33	324 594	O-ring O-Ring Joint torique	
34	276 903-15	O-ring O-Ring Joint torique	
35	898 278-1	Flange Flansch Bride	
36	67 500-12	O-ring O-Ring Joint torique	
37	276 903-26	O-ring O-Ring Joint torique	
38	898 177-1	Hose Schlauch Tuyau	
39	898 233-1	Hose Schlauch Tuyau	
40	886 606	Ventilation valve housing Belüftungsventilgehäuse Casier de vanne de ventilation	(only on machines with drain pump) (nur bei Maschinen mit Ablaufpumpe) (seulement pour les machines sans pompe de vidange)
41	323 801-1	Drain hose Ablaufschlauch Tuyau de vidange	
42	898 284-1	Hose Schlauch Tuyau	(only on machines with drain pump) (nur bei Maschinen mit Ablaufpumpe) (seulement pour les machines sans pompe de vidange)
43	898 178-2	Hose Schlauch Tuyau	(only on machines with drain pump) (nur bei Maschinen mit Ablaufpumpe) (seulement pour les machines avec pompe de vidange)
44	324 045	Drain hose Ablaufschlauch Tuyau de vidange	(only on machines with drain pump) (nur bei Maschinen mit Ablaufpumpe) (seulement pour les machines avec pompe de vidange)

Fill, drain, booster & wash pump (without rinse pump)

Füllung, Ablauf, Erhitzer & Waschpumpe (ohne Spülpumpe)

Remplissage, vidange, chaudière & pompe de lavage (sans pompe de rinçage)

key no. Pos.-Nr. réf.	part no. Teile-Nr. no. pièce	part name Teile-Benennung nom de la pièce	model Modell modèle
45	898 248-1	Hose Schlauch Tuyau	
46	898 251-1	Hose Schlauch Tuyau	(only on machines with rinse dosage pump) (nur bei Maschinen mit Klarspüldosierpumpe) (seulement pour les machines avec pompe de dosage de rinçage)
	898 251-2	Hose Schlauch Tuyau	(only on machines without rinse dosage pump) (nur bei Maschinen ohne Klarspüldosierpumpe) (seulement pour les machines sans pompe de dosage de rinçage)
47	886 839-1	Spring Feder Ressort	
48	898 207-1	Rinse booster heater Durchlauferhitzer Chaudière	
49	774 072-3	Gasket Dichtung Joint	
50	600 770	Screw Schraube Vis	
51	324 637-3	Heating element Heizkörper Thermoplongeur	(see wiring Diagram) (siehe Schaltplan) (voir schéma de câblage)
52	774 808-1	Plug Blindstopfen Bouchon	
53	227 073-29	Wire Drahtbrücke Pont	
54	898 157-1	Support Stütze Support	
55	165 653-1	Drain pump Ablaufpumpe Pompe de remplissage	(only on machines with drain pump / see wiring Diagram) (nur bei Maschinen mit Ablaufpumpe / siehe Schaltplan) (seulement pour les machines avec pompe de vidange / voir schéma de câblage)
	886 855-1	Drain pump kit Ablaufpumpen Kit Kit de pompe de remplissage	(cpl. including pos. 14, 15, 16, 40, 42, 43, 44, 55, 56) (kpl. inklusive Pos. 14, 15, 16, 40, 42, 43, 44, 55, 56) (cpl. compris pos. 14, 15, 16, 40, 42, 43, 44, 55, 56)
56	867 014-1	Protection foil Schutzfolie Capot de protection	(only on machines with drain pump) (nur bei Maschinen mit Ablaufpumpe) (seulement pour les machines avec pompe de vidange)
57	886 841-12	Plug Stopfen Bouchon	(only on machines without rinse dosage pump) (nur bei Maschinen ohne Klarspüldosierpumpe) (seulement pour les machines sans pompe de dosage de rinçage)
58	898 246-1	Sleeve Hülse Douille	

Fill, drain, booster & wash pump
(with rinse pump)
Füllung, Ablauf, Erhitzer & Waschpumpe
(mit Spülpumpe)
Remplissage, vidange, chaudière & pompe de lavage
(avec pompe de rinçage)

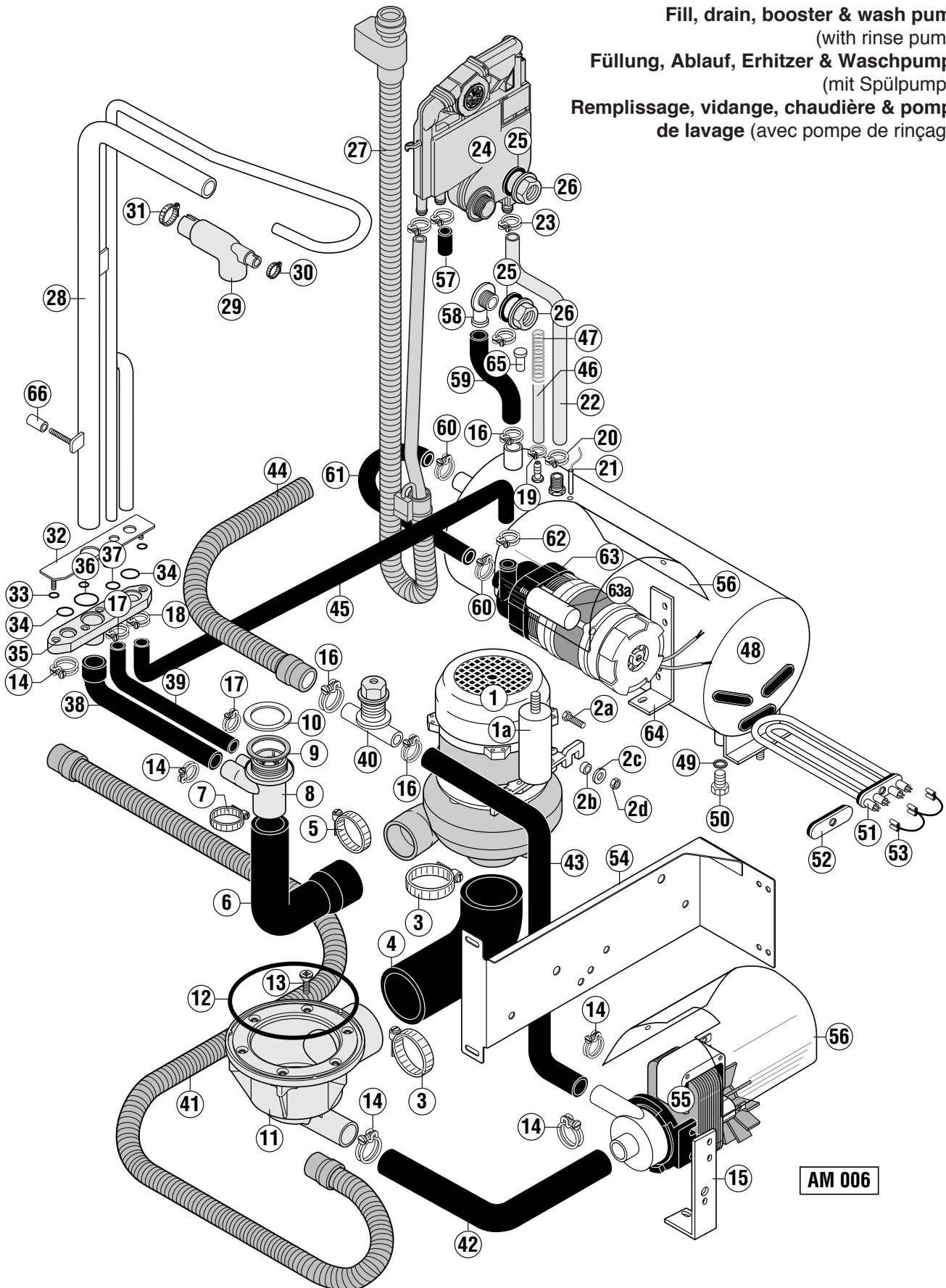

AM 006

Fill, drain, booster & wash pump (with rinse pump)
Füllung, Ablauf, Erhitzer & Waschpumpe (mit Spülpumpe)
Remplissage, vidange, chaudière & pompe de lavage (avec pompe de rinçage)

key no. Pos.-Nr. réf.	part no. Teile-Nr. no. pièce	part name Teile-Benennung nom de la pièce	model Modell modèle
1	898 253-1	Wash pump Waschpumpe Pompe de lavage	
1a	226 568-13	Capacitor Kondensator Condensateur	
2a	602 571	Srew Schraube Vis M 6 x 20	
2b	898 047-1	Spacer Distanzring Rondelle d'espacement	
2c	603 362	Washer Scheibe Rondelle	
2d	602 491	Nut Mutter Ecrou M 6	
3	166 513-9	Hose clamp Schlauchschelle Collier	
4	898 176-1	Hose Schlauch Tuyau	
5	166 513-3	Hose clamp Schlauchschelle Collier	
6	898 175-1	Hose Schlauch Tuyau	
7	323 945-53	Hose clamp Schlauchschelle Collier	
8	898 194-1	Lower wash arm guide Untere Wascharmführung Guidage inférieur de bras de lavage	
9	172 986-19	Gasket Dichtung Joint	
10	898 263-1	Washer Scheibe Rondelle	
11	898 202-1	Drain body Ablaufgehäuse Corps de vidange	
12	276 903-28	O-ring O-Ring Joint torique	

Fill, drain, booster & wash pump (with rinse pump)
Füllung, Ablauf, Erhitzer & Waschpumpe (mit Spülpumpe)
Remplissage, vidange, chaudière & pompe de lavage (avec pompe de rinçage)

key no. Pos.-Nr. réf.	part no. Teile-Nr. no. pièce	part name Teile-Benennung nom de la pièce	model Modell modèle
13	600 699	Srew Schraube Vis	
14	323 945-33	Hose clamp Schlauchklemme Collier	
15	898 230-1	Support Stütze Support (only on machines with drain pump) (nur bei Maschinen mit Ablaufpumpe) (seulement pour les machines sans pompe de vidange)	
16	323 945-29	Hose clamp Schlauchklemme Collier	
17	323 945-21	Hose clamp Schlauchklemme Collier	
18	323 945-25	Hose clamp Schlauchklemme Collier	
19	324 510-68	Hose clamp Schlauchklemme Collier	
20	323 945-18	Hose clamp Schlauchklemme Collier	
21	775 612-1	Temperature Probe Temperaturfühler Sonde de Température	
22	775 559-4	Hose Schlauch Tuyau	
23	323 945-15	Hose clamp Schlauchklemme Collier	
24	775 540-1	Air gap Wassereinlauf Brise vide	
25	775 305-1	Gasket Dichtung Joint	
26	324 384	Nut Mutter Ecrou	
27	898 045-1	Aquastop Füllschlauch Aquastop	
28	898 215-1	Manifold Steigleitung Colonne	

Fill, drain, booster & wash pump (with rinse pump)

Füllung, Ablauf, Erhitzer & Waschpumpe (mit Spülpumpe)

Remplissage, vidange, chaudière & pompe de lavage (avec pompe de rinçage)

key no. Pos.-Nr. réf.	part no. Teile-Nr. no. pièce	part name Teile-Benennung nom de la pièce	model Modell modèle
29	324 268	Upper wash arm guide Obere Wascharmführung Guidage supérieur de bras de lavage	
30	166 513-4	Hose clamp Schlauchklemme Collier	
31	166 513-1	Hose clamp Schlauchklemme Collier	
32	898 221-1	Fixation plate Befestigungsplatte Plaque de fixation	
33	324 594	O-ring O-Ring Joint torique	
34	276 903-15	O-ring O-Ring Joint torique	
35	898 278-1	Flange Flansch Bride	
36	67 500-12	O-ring O-Ring Joint torique	
37	276 903-26	O-ring O-Ring Joint torique	
38	898 177-1	Hose Schlauch Tuyau	
39	898 233-1	Hose Schlauch Tuyau	
40	886 606	Ventilation valve housing Belüftungsventilgehäuse Casier de vanne de ventilation	(only on machines with drain pump) (nur bei Maschinen mit Ablaufpumpe) (seulement pour les machines sans pompe de vidange)
41	323 801-1	Drain hose Abflussschlauch Tuyau de vidange	
42	898 284-1	Hose Schlauch Tuyau	(only on machines with drain pump) (nur bei Maschinen mit Ablaufpumpe) (seulement pour les machines sans pompe de vidange)
43	898 178-2	Hose Schlauch Tuyau	(only on machines with drain pump) (nur bei Maschinen mit Ablaufpumpe) (seulement pour les machines avec pompe de vidange)
44	324 045	Drain hose Abflussschlauch Tuyau de vidange	(only on machines with drain pump) (nur bei Maschinen mit Ablaufpumpe) (seulement pour les machines avec pompe de vidange)

Fill, drain, booster & wash pump (with rinse pump)
Füllung, Ablauf, Erhitzer & Waschpumpe (mit Spülpumpe)
Remplissage, vidange, chaudière & pompe de lavage (avec pompe de rinçage)

key no. Pos.-Nr. réf.	part no. Teile-Nr. no. pièce	part name Teile-Benennung nom de la pièce	model Modell modèle
45	898 179-1	Hose Schlauch Tuyau	
46	898 251-1	Hose Schlauch Tuyau	(only on machines with rinse dosage pump) (nur bei Maschinen mit Klarspüldosierpumpe) (seulement pour les machines avec pompe de dosage de rinçage)
	898 251-2	Hose Schlauch Tuyau	(only on machines without rinse dosage pump) (nur bei Maschinen ohne Klarspüldosierpumpe) (seulement pour les machines sans pompe de dosage de rinçage)
47	886 839-1	Spring Feder Ressort	
48	898 160-1	Rinse booster heater Durchlauferhitzer Chaudière	
49	774 072-3	Gasket Dichtung Joint	
50	600 770	Screw Schraube Vis	
51	324 637-3	Heating element Heizkörper Thermoplongeur	(see wiring Diagram) (siehe Schaltplan) (voir schéma de câblage)
52	774 808-1	Plug Blindstopfen Bouchon	
53	227 073-29	Wire Drahtbrücke Pont	
54	898 157-1	Support Stütze Support	
55	165 653-1	Drain pump Ablaufpumpe Pompe de remplissage	(only on machines with drain pump / see wiring Diagram) (nur bei Maschinen mit Ablaufpumpe / siehe Schaltplan) (seulement pour les machines sans pompe de vidange / voir schéma de câblage)
	886 855-1	Drain pump kit Ablaufpumpen Kit Kit de pompe de remplissage	(cpl. including pos. 14, 15, 16, 40, 42, 43, 44, 55, 56) (kpl. inklusive Pos. 14, 15, 16, 40, 42, 43, 44, 55, 56) (cpl. compris pos. 14, 15, 16, 40, 42, 43, 44, 55, 56)
56	867 014-1	Protection foil Schutzfolie Capot de protection	
57	775 531-1	Cap Kappe Capuchon	
58	324 097	Fill piece Füllstück Pièce de remplissage	

Fill, drain, booster & wash pump (with rinse pump)

Füllung, Ablauf, Erhitzer & Waschpumpe (mit Spülpumpe)

Remplissage, vidange, chaudière & pompe de lavage (avec pompe de rinçage)

key no. Pos.-Nr. réf.	part no. Teile-Nr. no. pièce	part name Teile-Benennung nom de la pièce	model Modell modèle
59	898 248-2	Hose Schlauch Tuyau	
60	324 510-341	Hose clamp Schlauchklemme Collier	
61	898 124-1	Hose Schlauch Tuyau	
62	324 510-327	Hose clamp Schlauchklemme Collier	
63	324 093-21	Rinse pump Spülpumpe Pompe de rinçage	
63a	226 568-9	Capacitor Kondensator Condensateur	
64	898 230-1	Support Halter Support	
65	886 841-12	Plug Stopfen Bouchon	(only on machines without rinse dosage pump) (nur bei Maschinen ohne Klarspüldosierpumpe) (seulement pour les machines sans pompe de dosage de rinçage)
66	898 246-1	Sleeve Hülse Douille	

Wash and rinse system
Wasch- und Klarspülsystem
Système de lavage et de rinçage

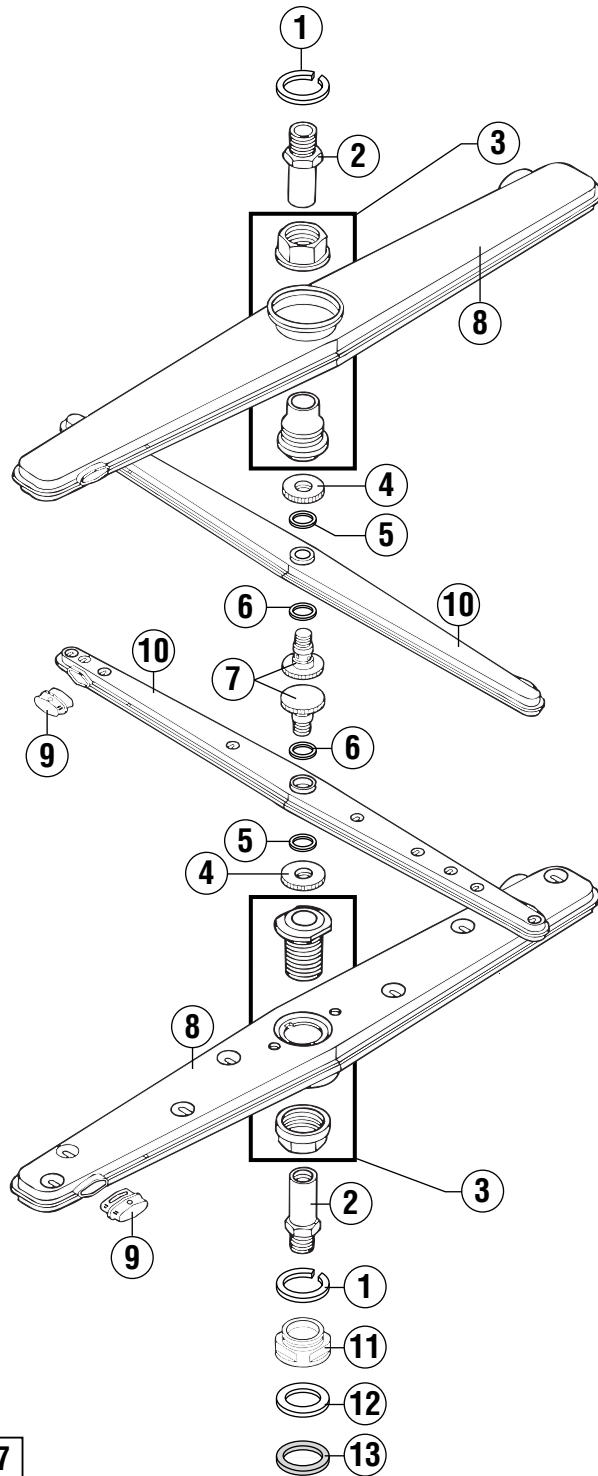

AM 007

Wash and rinse system
Wasch- und Klarspülsystem
Système de lavage et de rinçage

key no. Pos.-Nr. réf.	part no. Teile-Nr. no. pièce	part name Teile-Benennung nom de la pièce	model Modell modèle
1	324 068	Glide ring Gleitring Bague de glissage	
2	324 040	Axe Achse Axe	
3	734 803-1	Wash arm hub Wascharmabe Moyeu du bras de lavage	(complete) (komplett) (complet)
4	324 036	Milled nut Rändelmutter Ecrou moleté	
5	774 072-1	Teflon washer Teflonscheibe Disque de teflon	
6	774 072-2	Teflon washer Teflonscheibe Disque de teflon	
7	324 067	Milled screw Rändelschraube Vis moleté	
8	324 039	Wash arm Wascharm Bras de lavage	
	324 444	Wash arm kit Wascharm Kit Kit de bras de lavage	(cpl. including pos. 3, 8, 9) (kpl. inklusive Pos. 3, 8, 9) (cpl. compris pos. 3, 8, 9)
9	886 609	Plug Stopfen Bouchon	4x
10	323 805	Rinse arm Spülarml Bras de rinçage	(without rinse pump) (ohne Spülpumpe) (sans pompe de rinçage)
	883 126	Rinse arm kit Spülarml Kit kit de bras de rinçage	(without rinse pump / including pos. 9, 10) (ohne Spülpumpe / inklusive Pos. 9, 10) (sans pompe de rinçage / compris pos. 9, 10)
	324 052	Rinse arm Spülarml Bras de rinçage	(with rinse pump) (mit Spülpumpe) (avec pompe de rinçage)
	324 445	Rinse arm kit Spülarml Kit kit de bras de rinçage	(with rinse pump / including pos. 9, 10) (mit Spülpumpe / inklusive Pos. 9, 10) (avec pompe de rinçage / compris pos. 9, 10)
11	231 893-1	Coupling nut Trennmutter Ecrou d'embase	
12	898 263-1	Washer Scheibe Rondelle	

Dispensers
Dosiergeräte
Dosseurs

detergent
Reiniger
détergent

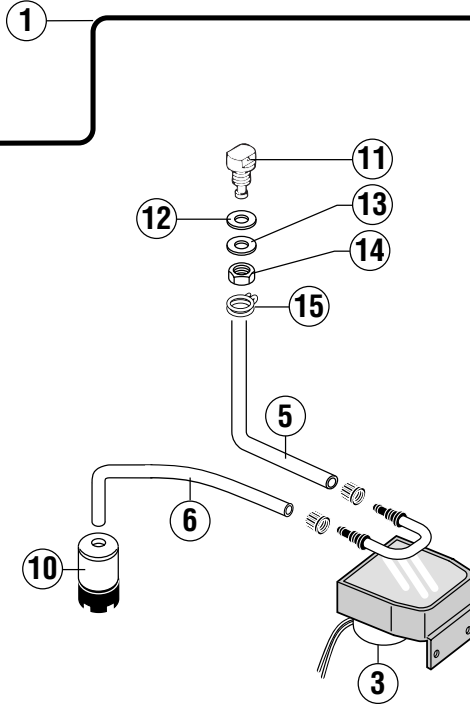

rinse agent
Klarspüler
produit de rincage

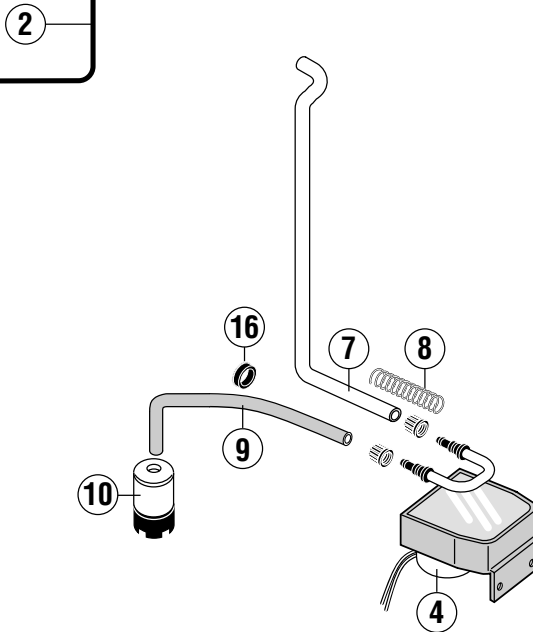

EM 008

key no. Pos.-Nr. réf.	part no. Teile-Nr. no. pièce	part name Teile-Benennung nom de la pièce		model Modell modèle
1	886 854-1	Dispensers complete Dosiergerät komplett Dosseur complet	Service-kit Service-Kit Kit de remplacement	
2	ML 71 563-ED	Dispensers complete Dosiergerät komplett Dosseur complet	Service-kit Service-Kit Kit de remplacement	
3	775 556-2	Dispenser Dosiergerät Dosseurs		see wiring diagramme siehe Schaltplan voir schéma électrique
4	775 556-1	Dispenser Dosiergerät Dosseurs		see wiring diagramme siehe Schaltplan voir schéma électrique
5	898 252-2	Hose Schlauch Tuyau		
6	898 252-1	Hose Schlauch Tuyau		
7	898 251-1	Hose Schlauch Tuyau		
8	886 839-1	Spring Feder Ressort		
9	898 250-1	Hose Schlauch Tuyau		
10	775 239-1	Suction valve Fußventil Soupape		
11	324 249	Injector Einlaßstück Injecteur		
12	774 072-3	Washer Scheibe Rondelle		
13	602 288	Washer Scheibe Rondelle	B10,5 DIN125 B10,5 DIN125 B10,5 DIN125	
14	602 493	Nut Mutter Ecrou	M10 DIN934 M10 DIN934 M10 DIN934	
15	324 510-86	Hose clamp Schlauchklemme Collier		
16	886 756-4	Cable duct Kabeldurchführung Passe fil		

Control panel and electrical Parts
Schalterblende und Elektroteile
Panneau de commande et pièces électriques

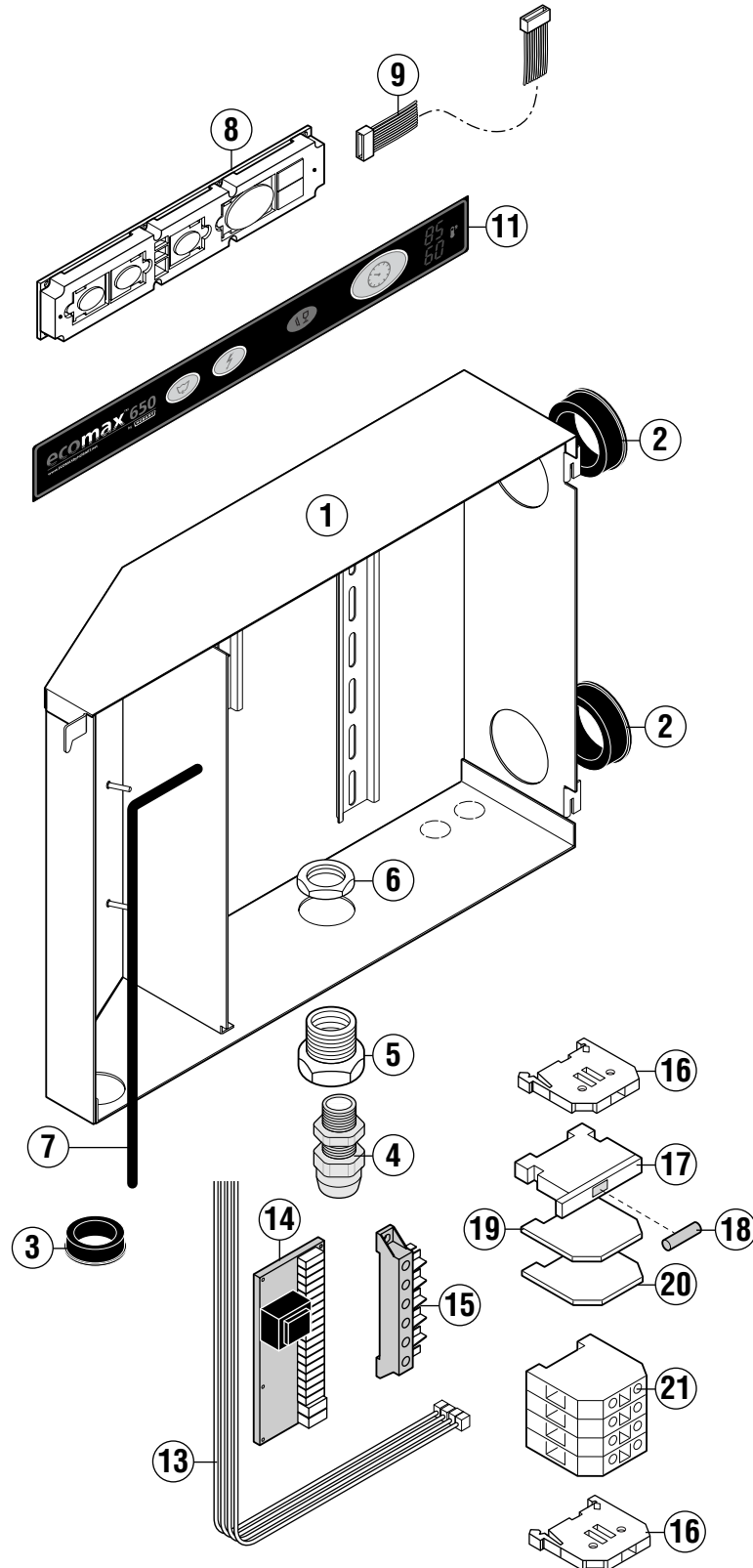

EM 009

Control panel and electrical Parts
Schalterblende und Elektroteile
Panneau de commande et pièces électriques

key no. Pos.-Nr. réf.	part no. Teile-Nr. no. pièce	part name Teile-Benennung nom de la pièce	model Modell modèle
1	898 196-1	Control box Schaltkasten Panneau de commande	
2	886 756-1	Cable duct Kabeldurchführung Passe fil	
3	886 756-2	Cable duct Kabeldurchführung Passe fil	
4	695 661-5	Cable gland Kabelverschraubung Passe de câble	
5	898 016-13	Reduction Reduzierung Raccord	
6	695 664-6	Nut Mutter Ecrou	
7	229 169-4	Gasket Dichtung Joint	
8	897 501-1	Operation unit Bedieneinheit Modul de service	
9	785 446-2	Cable Kabel Câble	
11	898 265-1	Keyboard foil Bedienfolie Plastron de commande	
13	785 439-1	Wire harness Kabelbaum Câblage	
14	897 502-2	Control unit Steuerung Unité de commande	
15	774 055-1	Connector Anschlußblock Connecteur	
16	323 981-1	Terminal clamp Endklammer Pince d'extrémité	
17	775 548-1	Fuse clamp Sicherungsklemme Pince de fusible	
18	775 570-1	Fuse Sicherung Fusible	

Control panel and electrical Parts
Schalterblende und Elektroteile
Panneau de commande et pièces électriques

key no. Pos.-Nr. réf.	part no. Teile-Nr. no. pièce	part name Teile-Benennung nom de la pièce	model Modell modèle
19	775 549-1	End plate Endplatte Plaque d'extrémité	
20	785 508-11	End plate Endplatte Plaque d'extrémité	
21	785 508-1	Terminal Klemme (5x) Borne	